

PENGARUH DISIPLIN KERJA DAN MOTIVASI KERJA TERHADAP PRODUKTIVITAS KERJA KARYAWAN PADA BPRS AMANAH SEJAHTERA KANTOR PUSAT GRESIK



PENULIS :
MOCH FADIL MUSOFI
NIM : 1011810055

DOSEN PEMBIMBING :
DR. IR. GATOT KUSTYADJI, S.E., M.SI.

DESKRIPSI

Penelitian ini bertujuan untuk menganalisis pengaruh disiplin kerja dan motivasi kerja terhadap produktivitas kerja karyawan di BPRS Amanah Sejahtera Kantor Pusat Gresik. Pendekatan yang digunakan dalam penelitian ini yaitu kuantitatif dengan cara perolehan data melalui kuesioner. Populasi pada penelitian ini yaitu perusahaan BPRS Amanah Sejahtera yang berjumlah 45 karyawan dengan menggunakan sample jenuh. Hasil perolehan data dilakukan pengolahan melalui software Statistical Package For The Social Sciences (SPSS) untuk membuktikan hasil penelitian. Dari hasil analisis data yang diperoleh, diketahui bahwa secara bersama - sama variabel disiplin kerja (X1) dan motivasi kerja (X2) berpengaruh secara bersama-sama terhadap produktivitas kerja karyawan BPR Syariah Amanah Sejahtera Kantor Pusat Gresik yang mana setiap peningkatan pada disiplin kerja dan motivasi kerja maka hal itu mengakibatkan produktivitas akan meningkat.



RUMUSAN

1. APAKAH DISIPLIN KERJA BERPENGARUH TERHADAP PRODUKTIVITAS KERJA KARYAWAN DI BPR SYARIAH AMANAH SEJAHTERA KANTOR PUSAT GRESIK?
2. APAKAH MOTIVASI KERJA BERPENGARUH TERHADAP PRODUKTIVITAS KERJA KARYAWAN DI BPR SYARIAH AMANAH SEJAHTERA KANTOR PUSAT GRESIK?
3. APAKAH DISIPLIN KERJA DAN MOTIVASI KERJA BERPENGARUH TERHADAP PRODUKTIVITAS KERJA KARYAWAN DI BPR SYARIAH AMANAH SEJAHTERA KANTOR PUSAT GRESIK?

METODE PENELITIAN

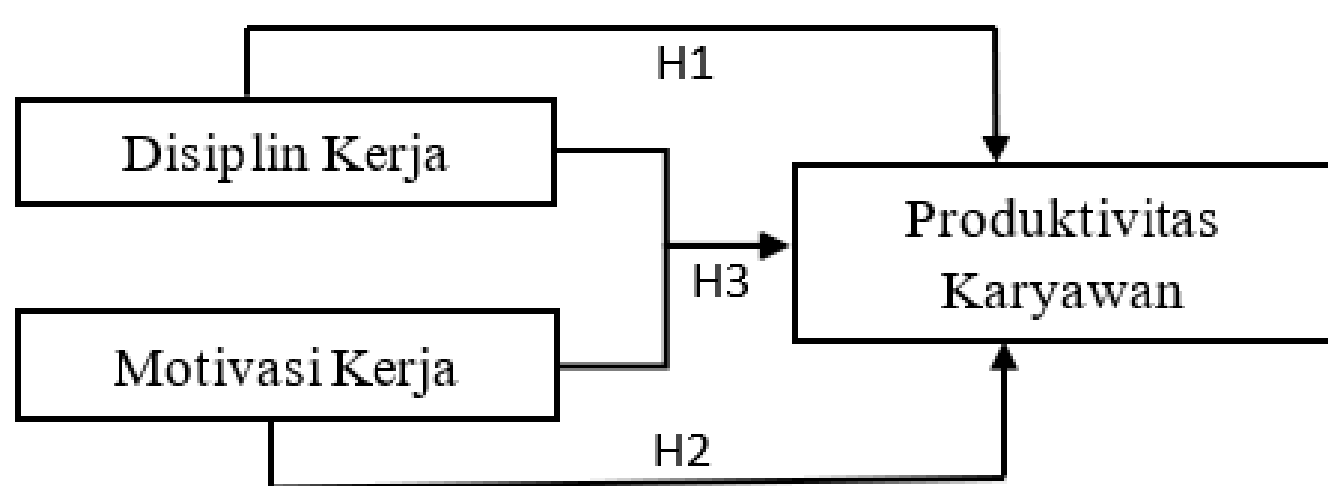

ANALISA DAN HASIL

Berdasarkan hasil pengolahan data dapat disimpulkan bahwa H0.3 ditolak H1.3 diterima, yang artinya disiplin kerja dan motivasi kerja berpengaruh secara bersama-sama terhadap produktivitas kerja karyawan BPRS Amanah Sejahtera Kantor Pusat Gresik, yang mana setiap peningkatan pada disiplin kerja dan motivasi kerja maka hal itu mengakibatkan produktivitas kerja akan meningkat.

KESIMPULAN

1. Hasil dari penelitian ini juga menyatakan bahwa disiplin kerja memiliki pengaruh terhadap produktivitas kerja pada karyawan BPRS Amanah Sejahtera. Hal ini dikarenakan dengan adanya kedisiplinan tepat waktu karyawan dapat selalu cek ulang pekerjaan dan selalu fokus dalam penginputan data dan uang supaya tidak terjadi kesalahan perhitungan uang maupun data nasabah.
2. Dari hasil yang diperoleh, diketahui bahwa motivasi kerja berpengaruh terhadap produktivitas kerja dari karyawan BPRS Amanah Sejahtera kantor Pusat Gresik. Hal ini menunjukkan bahwa karyawan dengan rata-rata usia 23-25 tahun membutuhkan motivasi kerja dari perusahaan agar membangkitkan etos kerja mereka. Salah satu keuntungan jika seseorang mendapat motivasi adalah membuat mereka semangat mengerjakan suatu aktivitas atau pekerjaan dan membuat mereka merasa dihargai dan diperdulikan. Sehingga hal ini tentunya dapat mempengaruhi produktivitas kerja mereka.